

**ОКР «Индигирка»**

Разработка концептуальных проектов речных амфибийных судов на воздушной подушке с новыми техническими решениями вместимостью 20 – 30 и 100 – 150 пассажиров для рек Сибири и Дальнего Востока

Головной исполнитель – ФГУП «Крыловский государственный научный центр»

**Основные полученные практические результаты.**

- Выполнена разработка концептуальных проектов АСВП на 20-30 пассажиров и АСВП на 100-150 пассажиров и сборка полунатурной модели.
- Проведены испытания полунатурной модели.

**Область применения.**

Результаты работы позволят разработать суда для регионов с недостаточно развитой транспортной инфраструктурой, и в первую очередь - для рек Сибири и Дальнего Востока и при этом обеспечить круглогодичное пассажирское сообщение по этим рекам посредством скоростного флота амфибийных судов на воздушной подушке (АСВП).

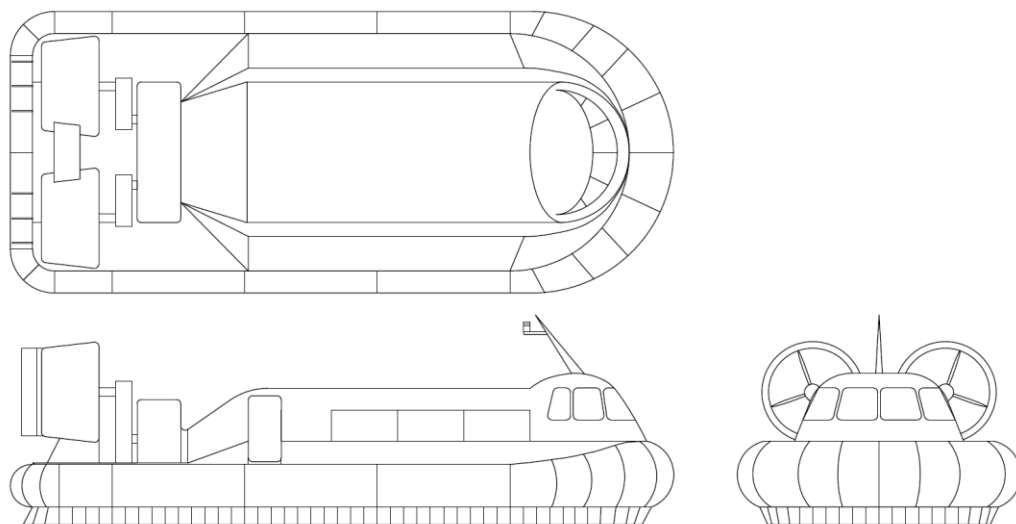

Общий вид АСВП на 20 пассажиров.

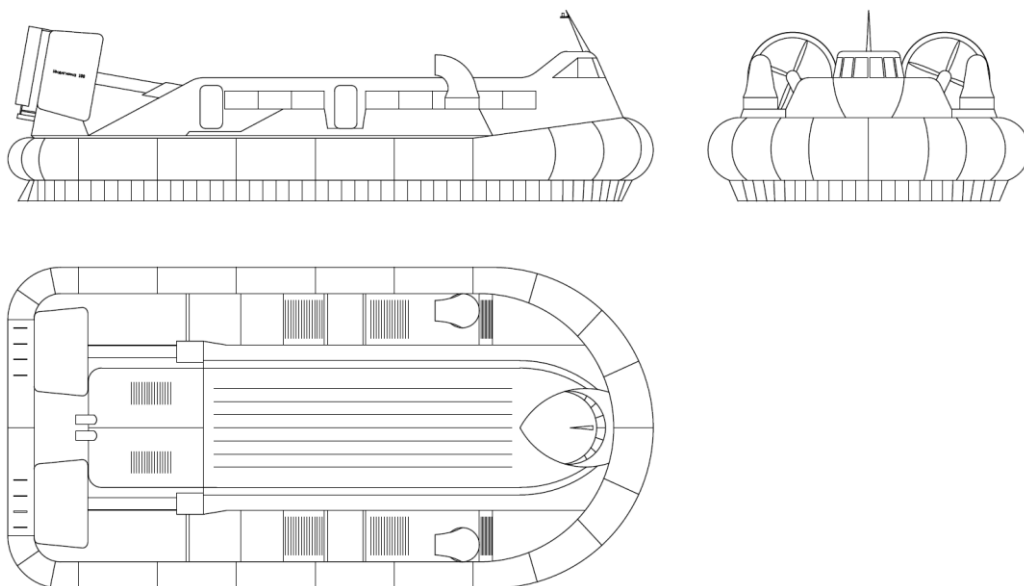

Общий вид АСВП на 100 пассажиров.



Общий вид АСВП на 20 пассажиров.